

Описание



- Универсальный диммер для L, R, и C нагрузок, с автоматическим определением типа подключенной нагрузки
- 60 Вт диммируемых светодиодных источников света (LED), 80 Вт диммируемых энергосберегающих ламп (ESL), 400 Вт ламп накаливания и галогенных
- Яркость включения настраивается индивидуально
- Настраиваемая минимальная яркость (требуется для LED и ESL)
- Мультивольтовый вход, например, для домофонов
- Низкое собственное энергопотребление
- Функция памяти: в случае исчезновения питания все настройки сохраняются
- Автоматическая защита от перенапряжения и перегрева
- Включение/выключение, диммирование
- Функция «Постоянно включено»
- Нет ограничения по минимальной мощности подключения
- Мягкое включение/выключение увеличивает срок службы ламп
- Увеличение мощности на 300 Вт, при использовании DMB 1 T (Артикул 4930279)

Технические характеристики

Номинальное напряжение	230 V AC
Частота	50 Hz
Ширина	1 модуль
Тип монтажа	DIN рейка
Энергопотребление в режиме ожидания	0,2 W
Лампы накаливания/галогенные	400 W
Трансформатор Электронный (C)	300 W
Трансформатор индуктивный (L)	400 W
Энергосберегающие лампы	80 W (dimmbar)
Светодиодные лампы	60 W
Температура окружающей среды	-30 °C ... +50 °C
Класс электрической защиты	II
Степень защиты	IP 20

Пример подключения

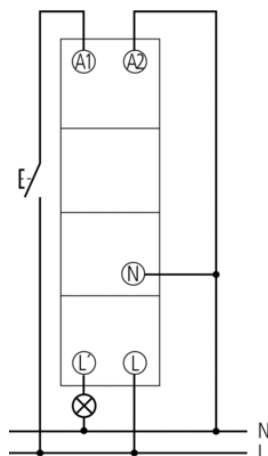

Артикул: 5320001

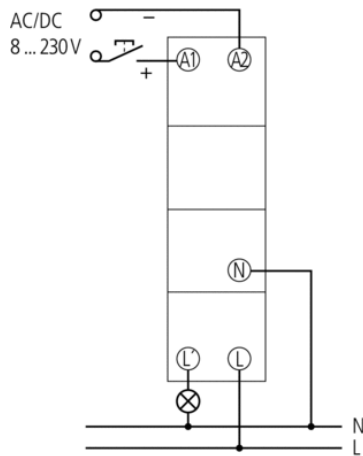

Чертежи

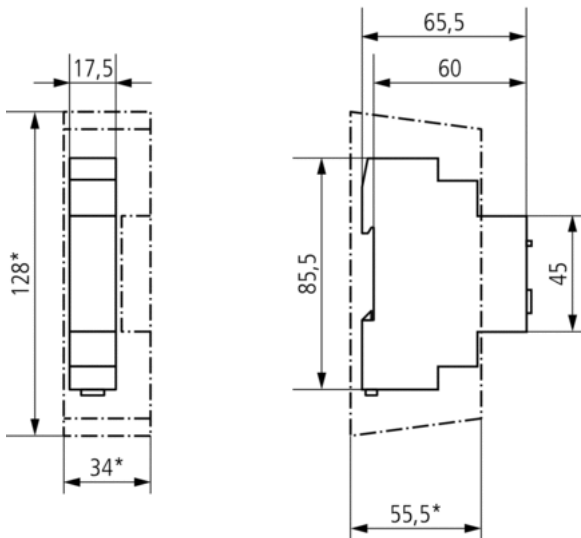

Аксессуары

Корпус 17,5 мм для установки на стену

- Артикул: 9070065
[Подробности ▶ www.theben.de](http://www.theben.de)



Передняя панель

- Артикул: 9070001
[Подробности ▶ www.theben.de](http://www.theben.de)

